

siège d'origine : recouper les cache plastique de 8 cm de chaque côté du siège

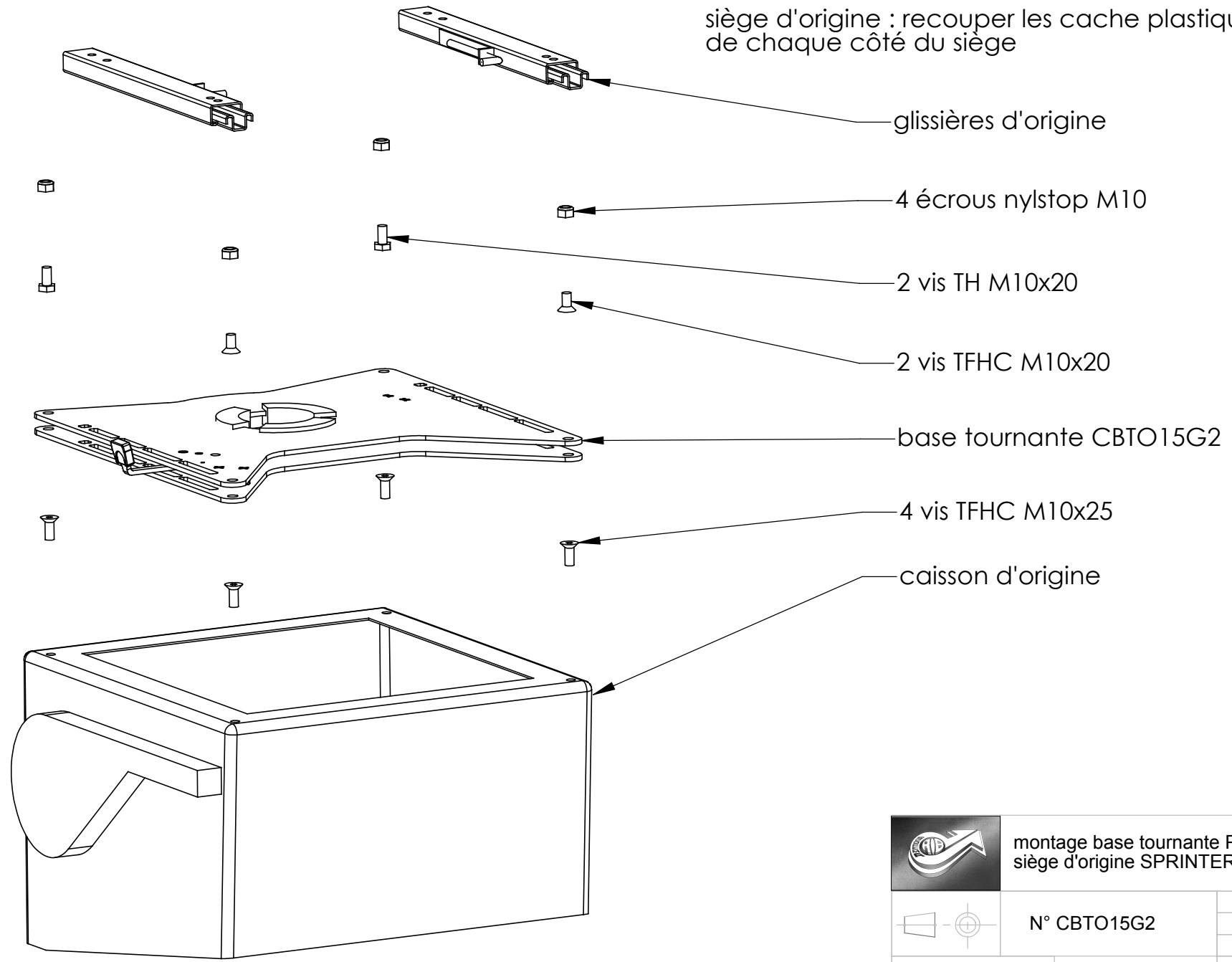

montage base tournante PILOTE pour  
siège d'origine SPRINTER 2006

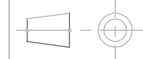

N° CBTO15G2

Echelle : 1/6

Matière :

A 07/02/2006 AL

Traitement :

Client :

IND DATE INIT